

(事業実施状況資料)

中予地方局県営住宅修繕実績一覧

指定管理者対応計画修繕工事一覧

中予地方局委託業務発注実績

過去の県営住宅管理費事業費一覧表(予算)

県営住宅家賃徴収状況(中予地方局管内分)

中予地方局県営住宅修繕実績一覧

指定管理者対応外工事

17～20年度

単位:円

	17年度	18年度	19年度	20年度	4年平均	小口・空家		備考
一般修繕(小口修繕)	46,894,140	48,476,628	56,408,763	47,887,200	49,916,683	75,279,552	90,058,677	
一般修繕(空家修繕)	28,525,168	24,064,706	11,791,815	29,672,789	23,513,620			
一般修繕(小口修繕一括)	0	0	4,944,000	2,453,000	1,849,250			
計画修繕【換気扇取替】	0	0	1,386,000	1,984,500	842,625	14,779,125		
計画修繕【水道メーター取替】	0	0	2,100,000	0	525,000			
環境改善【台所改善】	12,175,500	8,693,000	19,938,000	12,839,500	13,411,500			
一般修繕【特定:計画あり】	43,265,000	0	6,883,000	34,698,000	21,211,500	110,931,128	110,931,128	
一般修繕【その他:大規模緊急等】	5,492,000	10,193,000	0	9,275,900	6,240,225			
計画修繕【その他】	18,795,000	19,474,610	19,813,500	16,201,000	18,571,028			
環境改善【その他】	49,611,000	100,116,000	68,995,500	40,911,000	64,908,375			
計	204,757,808	211,017,944	192,260,578	195,922,889	200,989,805	200,989,805		

中予地方局県営住宅団地別修繕実績一覧表

単位:円

団地名	計画修繕		空家修繕		小修繕	
	件数	金額	件数	金額	件数	金額
17年度						
松風					5	390,600
松翠					2	152,775
朝美					1	78,750
梅津寺			7	1,422,089	16	1,624,349
潮見	4	48,598,500	8	1,629,856	44	3,789,526
鹿峰			12	3,728,148	15	1,369,746
中須賀	1	3,103,000	21	4,608,378	42	5,672,583
溝辺			18	3,422,592	45	4,528,503
天神梅本			1	210,000	3	118,475
牛渕	4	40,232,000	19	3,502,006	58	6,343,973
吟松			8	1,192,065	9	1,035,825
久米	3	22,358,000	1	75,075	8	705,075
三町			8	741,976	13	2,295,510
和泉			3	139,387	8	393,000
西石井			2	110,880	6	206,640
石井			5	638,960	25	3,147,585
森松	2	9,555,000	20	4,294,729	63	6,305,354
砥部	1	5,492,000	13	2,432,729	58	7,064,524
伊予			3	188,517	9	995,746
伊予第2			3	187,781	6	316,711
新川					6	358,890
計	15	129,338,500	152	28,525,168	442	46,894,140

中予地方局県営住宅団地別修繕実績一覧表

単位:円

団地名	計画修繕		空家修繕		小修繕	
	件数	金額	件数	金額	件数	金額
18年度						
松風			1	49,350	2	140,748
松翠					1	94,500
朝美						
梅津寺			2	156,975	13	1,739,325
潮見	2	16,573,000	5	1,009,050	25	1,678,215
鹿峰			9	2,653,350	16	1,588,839
中須賀	4	42,777,000	24	3,366,195	39	3,128,396
溝辺	1	11,280,000	23	4,985,400	37	3,198,787
天神梅本					3	172,725
牛渕	5	28,239,610	16	2,491,650	78	6,883,033
吟松			1	406,350	16	3,507,630
久米			5	562,800	9	868,295
三町			3	252,000	14	1,846,698
和泉			3	139,650	15	1,310,368
西石井			1	178,500	8	494,450
石井			1	94,500	17	1,998,716
森松	7	35,628,000	23	4,969,301	73	7,901,008
砥部	1	3,979,000	16	2,671,725	73	10,113,211
伊予			1	30,975	18	633,129
伊予第2			2	46,935	6	560,175
新川					4	270,480
(全般)					3	347,900
計	20	138,476,610	136	24,064,706	470	48,476,628

中予地方局県営住宅団地別修繕実績一覧表

単位:円

団地名	計画修繕		空家修繕		小修繕	
	件数	金額	件数	金額	件数	金額
19年度						
松風					2	194,250
松翠					1	22,050
朝美					6	797,475
梅津寺	2	10,781,000	2	359,730	10	1,531,792
潮見	5	28,281,000	10	1,162,245	32	2,637,589
鹿峰			1	117,600	16	1,961,746
中須賀	2	7,300,500	9	1,209,495	45	5,882,289
溝辺	1	2,192,000	7	859,950	56	7,090,622
天神梅本			1	181,650	2	206,629
牛渕	2	8,579,500	20	2,576,700	82	8,366,135
吟松	2	4,567,500	3	670,950	21	2,132,082
久米			1	57,750	14	729,725
三町	2	4,900,000	3	203,700	16	1,356,764
和泉			2	263,550	25	3,036,439
西石井			1	63,000	3	279,300
石井	2	5,565,000	2	181,650	21	1,677,082
森松	7	51,893,500	12	1,815,450	74	9,926,786
砥部			15	1,677,585	52	6,562,435
伊予			1	291,585	22	1,405,108
伊予第2			1	99,225	4	62,265
新川					1	33,600
(全般)					9	516,600
計	25	124,060,000	91	11,791,815	514	56,408,763

中予地方局県営住宅団地別修繕実績一覧表

単位:円

団地名	計画修繕		空家修繕		小修繕	
	件数	金額	件数	金額	件数	金額
20年度						
松風					9	246,581
松翠					7	205,390
朝美					8	123,458
梅津寺			4	706,444	35	1,453,522
潮見	7	49,152,000	7	1,611,430	60	1,831,677
鹿峰	1	1,084,000	9	2,105,713	62	4,020,261
中須賀	2	12,711,500	8	2,160,446	104	4,429,971
溝辺	1	2,453,000	20	4,360,724	87	3,673,387
天神梅本			3	194,056	20	487,877
牛渕	4	18,023,900	23	4,271,575	192	5,179,306
吟松	1	1,984,500	4	1,975,098	37	1,951,693
久米			3	923,136	17	548,804
三町			4	515,881	27	1,014,811
和泉			4	513,426	46	2,032,646
西石井			3	311,297	16	793,316
石井			7	1,281,171	34	758,431
森松	3	32,954,000	15	4,895,979	192	12,478,888
砥部			14	3,544,035	142	5,624,311
伊予			4	232,554	9	611,205
伊予第2			1	69,825		
新川					1	42,000
(全般)						
計	19	118,362,900	133	29,672,789	1,105	47,507,535

注1) 17～19年度の支払いは支払い件数を示すので1件支払いに複数箇所修繕が含まれる場合がある。

注2) 20年度支払いについては、修繕箇所数を示す。

中予地方局県営住宅団地別計画修繕等実績一覧表

： 指定管理者対応以外工事分

年度	団地名	工事番号	工事名	工事費	工事内容	
17年度	砥部団地	松局建第5号の1	修繕工事	5,492,000	砥部37-286(火事による修繕)	
	潮見団地	松局建第2号の1	6棟建具改修工事	18,795,000	6棟(30戸)建具修繕	
	森松団地	松局建第1号の1	9棟物置改修工事	6,300,000	9棟(30戸)物置修繕	
	森松団地	松局建第1号の2	9棟台所改修工事	3,255,000	9棟(30戸)流し台修繕	
	中須賀団地	松局建第7号の1	2棟台所改修工事	3,103,000	2棟(29戸)流し台修繕	
	牛淵団地	松局建第4号の1	7棟台所改修工事	2,615,000	7棟(23戸)流し台修繕	
	潮見団地	松局建第2号の2	6棟台所改修工事	3,202,500	6棟(30戸)流し台修繕	
	牛淵団地	松局建第4号の2	1工区污水管等改修工事	11,942,000	污水管改修	
	牛淵団地	松局建第4号の3	2・4工区污水管等改修工事	9,824,000	污水管改修	
	牛淵団地	松局建第4号の4	3工区污水管等改修工事	15,851,000	污水管改修	
	久米団地	松局建第15号の1	上水道集中検針盤設置工事	10,413,000	集中検針盤及び散水栓改修	
	久米団地	松局建第15号の2	上水道集中検針盤設置工事	6,297,000	集中検針盤及び散水栓改修	
	潮見団地	松局建第2号の3	上水道集中検針盤設置工事	14,997,000	集中検針盤及び散水栓改修	
	潮見団地	松局建第2号の4	上水道集中検針盤設置工事	11,604,000	集中検針盤及び散水栓改修	
	久米団地	松局建第15号の3	污水管等改修工事	5,648,000	公共下水道接続、浄化槽機械室設備撤去等	
		計			129,338,500	
			工事種類別内訳			
				計画修繕等(換気扇、水道メーター、台所各取替)	12,175,500	指定管理者対応
				一般(小口修繕一括)	0	指定管理者対応
				一般(大規模緊急修繕等)	5,492,000	県対応
			一般(前年度計画等)	43,265,000	県対応	
			計画修繕	18,795,000	県対応	
			環境改善	49,611,000	県対応	

中予地方局県営住宅団地別計画修繕等実績一覧表

： 指定管理者対応以外工事分

年度	団地名	工事番号	工事名	工事費	工事内容	
18年度	森松団地	松局建第6号の1	道路改修工事	960,000	団地外周道路の舗装等工事	
	牛淵団地	松局建第8号の1	5棟物置改修工事	5,033,000	5棟物置修繕	
	牛淵団地	松局建第8号の2	8棟物置等改修工事	5,876,000	8棟物置修繕	
	森松団地	松局建第9号の1	14棟物置等改修工事	8,386,000	14棟物置修繕	
	森松団地	松局建第9号の2	15棟台所改修工事	2,923,000	15棟流し台修繕	
	潮見団地	松局建第10号の1	3棟及び4棟台所改修工事	5,770,000	3棟、4棟流し台修繕	
	森松団地	松局建第11号の1	機械室等改修工事	6,009,000	アスベスト除去工事	
	中須賀団地	松局建第12号の1	第1工区上水道集中検針盤設置工事	21,000,000	集中検針盤設置	
	中須賀団地	松局建第12号の2	第2工区上水道集中検針盤設置工事	11,151,000	集中検針盤設置	
	中須賀団地	松局建第12号の3	第3工区上水道集中検針盤設置工事	6,195,000	集中検針盤設置	
	森松団地	松局建第14号の1	9棟屋上防水改修工事	4,410,000	屋上防水層の改修	
	森松団地	松局建第15号の1	汚水処理施設改修工事	3,224,000	汚水処理施設配管更新等	
	牛淵団地	松局建第16号の1	住宅用火災警報器設置工事	6,697,000	火災警報器の設置	
	森松団地	松局建第16号の2	住宅用火災警報器設置工事	9,716,000	火災警報器の設置	
	溝辺団地	松局建第16号の3	住宅用火災警報器設置工事	11,280,000	火災警報器の設置	
	潮見団地	松局建第16号の4	住宅用火災警報器設置工事	10,803,000	火災警報器の設置	
	砥部団地	松局建第16号の5	住宅用火災警報器設置工事	3,979,000	火災警報器の設置	
	牛淵団地	松局建第18号の1	38棟風呂釜改修工事	5,585,000	風呂釜から給湯器へ更新	
	牛淵団地	松局建第18号の2	39棟風呂釜改修工事	5,048,610	風呂釜から給湯器へ更新	
	中須賀団地	松局建第20号の1	7棟屋上防水改修工事	4,431,000	屋上防水層の改修	
		計			115,298,610	
			工事種類別内訳			
			計画修繕等(換気扇、水道メーター、台所各取替)	8,693,000		指定管理者対応
			一般(小口修繕一括)	0		指定管理者対応
			一般(大規模緊急修繕等)	10,193,000		県対応
			一般(前年度計画)	0		県対応
			計画修繕	19,474,610		県対応
		環境改善	100,116,000		県対応	

中予地方局県営住宅団地別計画修繕等実績一覧表

： 指定管理者対応以外工事分

年度	団地名	工事番号	工事名	工事費	工事内容	
19年度	潮見団地	松局建第3号の1	2棟外壁改修工事	1,314,000	外壁爆裂補修	
	森松団地	松局建第6号の1	15棟物置改修工事	6,502,000	CB物置からストックハウスに改修	
	森松団地	松局建第6号の2	10棟及び13棟台所改修工事	6,845,000	台所の入替え	
	森松団地	松局建第6号の3	12棟外壁改修工事	11,946,000	外壁改修	
	潮見団地	松局建第7号の1	5棟及び7棟台所改修工事	9,415,000	台所の入替え	
	中須賀団地	松局建第8号の1	3棟台所改修工事	3,678,000	台所の入替え	
	潮見	松局建第9号の1	6棟電気幹線改修工事	6,394,500	電気幹線の増設	
	牛淵団地	松局建第10号の1	40棟風呂釜改修工事	5,827,500	風呂釜から給湯器へ更新	
	三町団地	松局建第11号の1	下水道接続工事	1,549,000	下水道接続	
	梅津寺団地	松局建第12号の1	第1工区上水道集中検針盤設置工事	6,581,000	集中検針盤	
	梅津寺団地	松局建第12号の2	第2工区上水道集中検針盤設置工事	4,200,000	集中検針盤	
	三町団地他	松局建第13号の1	住宅用火災警報器設置工事	3,351,000	火災警報器の設置	
	石井団地他	松局建第13号の2	住宅用火災警報器設置工事	4,179,000	火災警報器の設置	
	溝辺団地	松局建第14号の1	植栽管理工事	2,192,000	植栽の伐採	
	森松団地	松局建第15号の1	避難設備改修工事	3,958,500	消防設備の改修	
	潮見団地	松局建第17号の1	コンクリート爆裂補修工事	9,782,000	外壁爆裂補修	
	石井団地	松局建第18号の1	量水器取替工事	1,386,000	量水器の取替え	
	森松団地	松局建第20号の1	23棟屋上防水改修工事	3,696,000	屋上防水層の改修	
	牛淵団地他	松局建第21号の1	遊具改修工事	2,752,000	遊具の改修(5団地で計5基撤去、1団地で1基設置)	
	潮見団地他	松局建第22号の1	汚水処理施設改修工事	1,375,500	汚水処理施設の機械改修	
	中須賀団地	松局建第23号の1	7棟屋上防水改修工事	3,622,500	屋上防水層の改修	
	吟松団地	松局建第24号の1	1～2棟屋上防水改修工事	2,467,500	屋上防水層の改修	
	森松団地	松局建第26号の1	14棟外壁改修工事	14,746,000	外壁改修	
	森松団地	松局建第27号の1	19棟屋上防水改修工事	4,200,000	屋上防水層の改修	
	吟松団地	松局建第29号の1	1～4棟換気扇取替工事	2,100,000	換気扇の取替え	
		計			124,060,000	
			工事種類別内訳			
				計画修繕等(換気扇、水道メーター、台所各取替)	23,424,000	指定管理者対応
				一般(小口修繕一括)	4,944,000	指定管理者対応
			一般(大規模緊急修繕等)	0	県対応	
			一般(前年度計画)	6,883,000	県対応	
			計画修繕	19,813,500	県対応	
			環境改善	73,939,500	県対応	

中予地方局県営住宅団地別計画修繕等実績一覧表

： 指定管理者対応以外工事分

年度	団地名	工事番号	工事名	工事費	工事内容	
20年度	森松団地	中局建第9号の1	16棟及び17棟台所改修工事	5,626,000	台所の入替え	
	中須賀団地	中局建第10号の1	1棟及び4棟台所改修工事	7,213,500	台所の入替え	
	吟松団地	中局建第11号の1	換気扇取替工事(5棟～11棟)	1,984,500	換気扇の取替え	
	潮見団地	中局建第12号の1	5棟電気幹線修繕工事	6,195,000	電気幹線の増設	
	潮見団地	中局建第12号の2	7棟電気幹線修繕工事	6,304,000	電気幹線の増設	
	潮見団地	中局建第13号の1	給水設備改修工事	19,596,000	地下受水槽の改修(地上型に)	
	潮見団地	中局建第13号の2	給水設備改修電気設備工事	4,913,000	上記に伴う電気設備改修	
	潮見団地	中局建第13号の3	1棟自転車置場設置工事	1,361,000	上記に伴う自転車置場の改修	
	牛淵団地	中局建第14号の1	37棟手摺改修工事	4,746,000	ベランダ手摺りの塗装替(一部取替)	
	牛淵団地	中局建第14号の2	34棟手摺改修工事	4,082,000	ベランダ手摺りの塗装替(一部取替)	
	鹿峰団地	中局建第15号の1	住宅用火災警報器設置工事	1,084,000	火災警報器の設置	
	森松団地	中局建第16号の1	15棟外壁改修工事	14,329,000	外壁改修	
	森松団地	中局建第17号の1	10棟及び13棟物置改修工事	12,999,000	CB物置からストックハウスに改修	
	中須賀団地	中局建第19号の1	県営住宅ベランダ避難器具改修工事	5,498,000	避難ハッチ等の改修	
	牛淵団地	中局建第19号の2	県営住宅ベランダ避難器具改修工事	3,777,900	避難ハッチ等の改修	
	溝辺団地	中局建第21号の1	植栽管理工事	2,453,000	樹木の伐採43本、剪定22本	
	潮見団地	中局建第22号の1	1棟屋上防水改修工事	5,428,000	屋上防水層の改修	
	潮見団地	中局建第22号の2	4棟屋上防水改修工事	5,355,000	屋上防水層の改修	
	牛淵団地	中局建第23号の1	37棟屋上防水改修工事	5,418,000	屋上防水層の改修	
		計			118,362,900	
			工事種類別内訳			
				計画修繕等(換気扇、水道メーター、台所各取替)	14,824,000	指定管理者対応
				一般(小口修繕一括)	2,453,000	指定管理者対応
			一般(大規模緊急修繕等)	9,275,900	県対応	
			一般(前年度計画)	34,698,000	県対応	
			計画修繕	16,201,000	県対応	
			環境改善	40,911,000	県対応	

指定管理者対応計画修繕工事一覧

	H22年度		H23年度		H24年度		計
	戸数	工事箇所	戸数	工事箇所	戸数	工事箇所	戸数
台所流し台取替工事	106戸	森松団地(80戸) 中須賀団地(26戸)	54戸	中須賀団地(54戸)	124戸	森松団地(120戸) 牛淵団地(4戸)	284戸
換気扇取替工事	54戸	久米団地(54戸)	82戸	三町団地(82戸)	56戸	三町団地(56戸)	192戸
水道メーター取替工事	170戸	森松団地外(170戸)	544戸	森松団地外(554戸)	0戸		714戸

(工事総括表)

(愛媛県)

工事内容 老朽化した台所流しを取り替える。					
区分		摘 要	数 量	金 額 ( 円 )	備 考
A	共 通 仮 設 費		一式		
B	直 接 工 事 費		一式		
C	現 場 管 理 費		一式		
D	一 般 管 理 費		一式		
	設 計 価 格 計		一式		
	消 費 税 及 び 地 方 消 費 税 相 当		一式		
	設 計 金 額		一式		





(工事内訳書)

(愛媛県)

区分	名称	摘要	数量	単位	単価(円)	金額(円)	備考
B - 1	16棟流し台取替工事						
	既設流し台・コンロ台 撤去費		30	台			
	同上 運搬費	場内小運搬共	30	台			
	同上 処分費	解体共	30	台			
	流し台	GK-S-100BTBL同等	30	台			
	コンロ台	GK-K-70BL同等	30	台			
	バックガード	サイドガード含む BGA-70A同等	30	枚			
	壁面サイドガード	FG-550同等	30	枚			
	流し台・コンロ台 据付調整費	補足材一式共 配管接続(VU直結 塩ビ管) 共	30	箇所			
	ガス配管調整費	2口ヒューズコック バックガード穴あけ共	30	箇所			
	壁取り合い シーリング		30	箇所			
	Pタイル張替	既設Pタイル撤去処分共	30	m <sup>2</sup>			
	計						

(NO.4)

(工事内訳書)

(愛媛県)

区分	名称	摘要	数量	単位	単価(円)	金額(円)	備考
B - 2	17棟流し台取替工事						
	既設流し台・コンロ台 撤去費		30	台			
	同上 運搬費	場内小運搬共	30	台			
	同上 処分費	解体共	30	台			
	流し台	GK-S-100BTBL同等	30	台			
	コンロ台	GK-K-70BL同等	30	台			
	バックガード	サイドガード含む BGA-70A同等	30	枚			
	壁面サイドガード	FG-550同等	30	枚			
	流し台・コンロ台 据付調整費	補足材一式共 配管接続(VU直結 塩ビ管) 共	30	箇所			
	ガス配管調整費	2口ヒューズコック	30	箇所			
	壁取り合い シーリング		30	箇所			
	Pタイル張替	既設Pタイル撤去処分共	30	m <sup>2</sup>			
	計						

(NO.5)





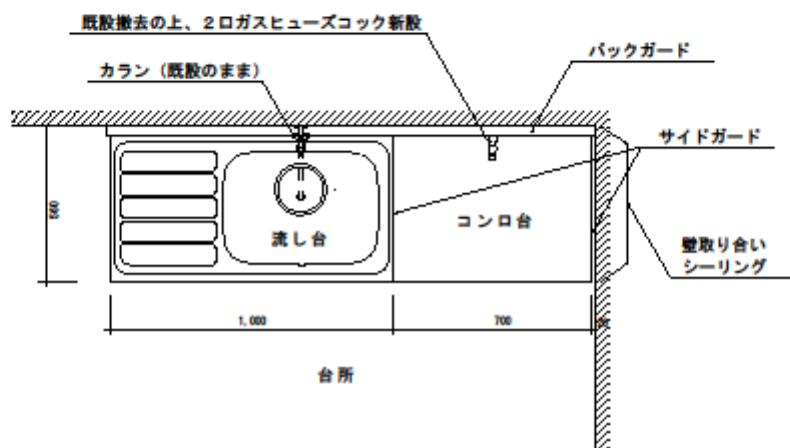

県営住宅森松団地16号棟（30戸）

県営住宅森松団地17号棟（30戸）

年度	工事番号・工事名	名称	縮尺	愛媛県 中予地方局建設部
H20年度	中局建第9号の1 県営住宅森松団地16棟及び17棟台所改修工事	平面詳細図	1/20	

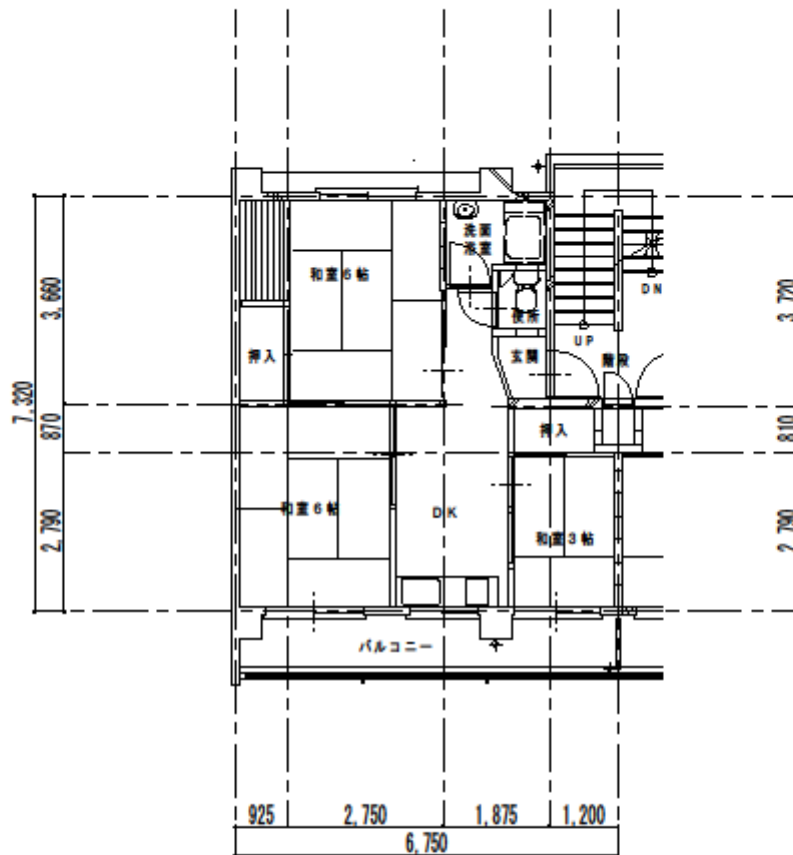

【森松団地16棟及び17棟】

仕上表

室名	床	流し前壁	壁	天井
台所	Pタイル貼り	モルタル塗りの上塗装	ビニルクロス貼り	パネリング吹付

流し台取替工事

名称	規格
流し台	GK-S-110BTBL同等
コンロ台	GK-K-70BL同等
バックガード(材トガード舎)	BGA-70A同等
壁面サイドガード	FG-550同等

年度	工事番号・工事名	名称	縮尺	愛媛県 中予地方局建設部
H20年度	中局建第9号の1 県営住宅森松団地16棟及び17棟台所改修工事	平面詳細図 仕上表	1/100	

## 台所改修（模式図）

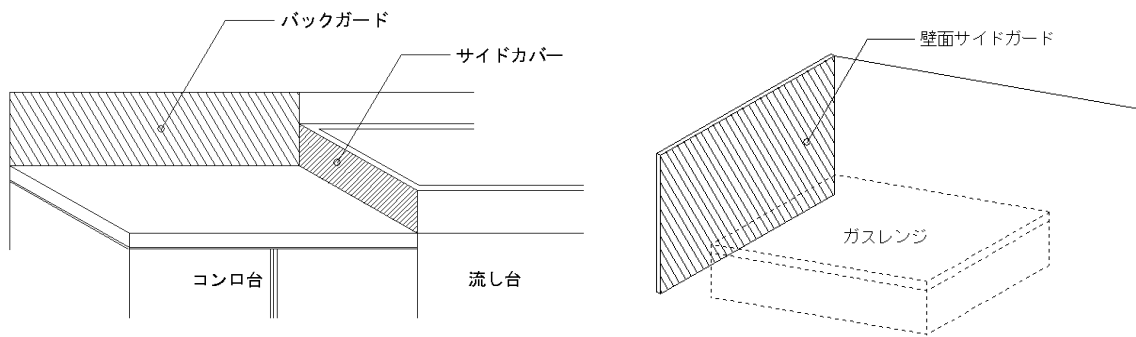

流し台及びコンロ台の入替えに関し、床仕上材を撤去する必要がある生じれば、補修を行う。

(工事総括表)

(愛媛県)

工事内容 台所の換気扇を取り替える。					
区分		摘要	数量	金額(円)	備考
A	共通仮設費		一式		
B	直接工事費		一式		
C	現場管理費		一式		
D	一般管理費		一式		
	設計価格計		一式		
	消費税及び地方消費税相当		一式		
	設計金額		一式		









(工事総括表)

(愛媛県)

工事内容 有効期限が切れた量水器を取り替える。					
区分		摘 要	数 量	金 額 ( 円 )	備 考
A	共 通 仮 設 費		一式		
B	直 接 工 事 費		一式		
C	現 場 管 理 費		一式		
D	一 般 管 理 費		一式		
	設 計 価 格 計		一式		
	消 費 税 及 び 地 方 消 費 税 相 当		一式		
	設 計 金 額		一式		









平成17年度委託業務発注実績

業務番号	団地	業務名	委託先	工期	請負金額	備考
松局建第4号測の01	牛淵	県営住宅牛淵団地エレベーター設備保守委託業務	三菱電機ビルテクノサービス(株)	4.1～3.31	1,209,600	
松局建第1号測の01	森松	県営住宅森松団地専用水道維持管理委託業務	(株)長崎商事	4.1～3.31	1,869,000	
松局建第3号測の01	天神梅本	県営住宅天神梅本団地エレベータ設備保守委託業務	愛媛メンテナンス(株)	4.1～3.31	299,880	
松局建第12号測の01	石井	県営住宅石井団地エレベータ設備保守委託業務	愛媛メンテナンス(株)	4.1～3.31	590,688	
松局建第4号測の02	牛淵	県営住宅牛淵団地38棟エレベーター設備保守委託業務	三菱電機ビルテクノサービス(株)	7.1～3.31	226,800	
松局建第10号測の01	松風	県営住宅松風団地外貯水槽清掃委託業務	(株)カネカ	60日(18.3.13)	1,764,000	
松局建第4号測の03	牛淵	県営住宅牛淵団地外消防設備点検委託業務	愛媛防災(株)	18.3.27限り	2,184,000	
松局建第10号測の02	松風	県営住宅松風団地外消防設備点検委託業務	上田消防建設(株)松山店	18.3.27限り	2,362,500	
				合計	10,506,468	
建築住宅課発注分						
	全県営住宅	県営住宅遊具定期点検業務	タカオ株式会社	7.6～9.15	1,281,000	中予地方局分のみ指定管理者担当

平成18年度委託業務発注実績

業務番号	団地名	業務名	委託先	工期	請負金額	備考
松局建第1号測の1	牛淵団地外	エレベーター設備点検委託業務	愛媛メンテナンス株式会社	18.4.1～19.3.31	2,268,000	
松局建第2号測の1	森松団地	専用水道維持管理委託業務	おさむ工業所	18.4.1～19.3.31	2,056,000	
松局建第3号測の1	牛淵団地	合併浄化槽汚泥引抜、洗浄及び消毒委託業務	株式会社カトウ	18.6.9～18.7.8	9,446,000	指定管理者担当業務外
松局建第4号測の1	中須賀団地	上水道集中検針盤設置工事設計委託業務	株式会社根津建築事務所	18.6.9～18.7.8	651,000	指定管理者担当業務外
松局建第5号測の1	三町団地	汚水管等改修及び合併浄化槽解体工事設計委託業務	株式会社大建設工務	18.6.9～18.7.8	483,000	指定管理者担当業務外
松局建第7号測の1	牛淵団地外	県営住宅テレビ電波障害調査委託業務	南海放送音響照明株式会社	18.9.8～18.9.30	1,102,500	指定管理者担当業務外
松局建第13号測の1	牛淵団地外	貯水槽清掃業務委託	株式会社西村商事	19.1.12～19.3.12	1,626,450	
松局建第17号測の1	松風団地外	消防設備点検	上田消防建設株式会社	19.2.3～19.3.20	2,509,500	
松局建第17号測の2	牛淵団地外	消防設備点検	愛媛防災株式会社	19.2.3～19.3.20	2,362,500	
松局建第19号測の1	石井団地他	県営住宅管理図面作成業務委託	株式会社大建設工務	19.2.3～19.3.23	3,045,000	指定管理者担当業務外
				合計	25,549,950	
				指定管理者担当業務分	10,822,450	
建築住宅課発注分						
	全県営住宅	県営住宅遊具定期点検業務	タカオ株式会社	18.6.13～18.8.15	1,260,000	中予地方局分のみ指定管理者担当

平成19年度委託業務発注実績

業務番号	団地名	業務名	委託先	工期	請負金額	最終請負金額	備考
松局建第1号測の1	森松団地	専用水道維持管理委託業務	株式会社長崎商事	19.4.1～20.3.31	1,814,400	1,869,000	
松局建第2号測の1	牛淵団地	エレベーター設備点検委託業務	三菱ビルテクノサービス株式会社	19.4.1～20.3.31	1,323,000	1,323,000	
松局建第2号測の4	天神梅本団地	エレベーター設備点検委託業務	愛媛メンテナンス株式会社	19.4.1～19.4.30	24,990	24,990	
松局建第2号測の5	石井団地	エレベーター設備点検委託業務	愛媛メンテナンス株式会社	19.4.1～19.4.30	45,150	45,150	
松局建第2号測の6	天神梅本団地	エレベーター設備点検委託業務	愛媛メンテナンス株式会社	19.5.1～20.3.31	282,975	282,975	
松局建第2号測の7	石井団地	エレベーター設備点検委託業務	愛媛メンテナンス株式会社	19.5.1～20.3.31	545,160	545,160	
松局建第4号測の1	森松団地他	外壁等改修工事設計委託業務	都市空間設計株式会社	19.6.29～19.8.10	1,333,500	1,333,500	指定管理者担当業務外
松局建第5号測の1	朝美団地	エレベーター設備点検委託業務	フジテック株式会社	19.7.1～20.3.31	222,075	222,075	
松局建第16号測の1	三町団地	合併処理浄化槽汚泥引抜工事	有限会社城西興業	19.11.2～19.12.7	2,551,500	2,551,500	指定管理者担当業務外
松局建第19号測の1	森松団地他	14棟外壁改修工事等設計委託業務	株式会社大建設計工務	19.11.16～19.12.21	619,500	619,500	指定管理者担当業務外
松局建第25号の1	松風団地他	貯水槽清掃工事	株式会社西村商事	20.1.11～20.2.29	1,673,700	1,673,700	
松局建第28号測の1	松風団地他	消防設備点検委託業務	上田消防建設株式会社	20.2.15～20.3.21	2,817,150	2,817,150	
松局建第28号測の2	牛淵団地他	消防設備点検委託業務	愛媛防災株式会社	20.2.15～20.3.21	2,268,000	2,268,000	
計				合計	15,521,100	15,575,700	
				指定管理者担当業務分	11,016,600		
建築住宅課発注分							
	全県営住宅	県営住宅遊具定期点検業務	タカオ株式会社	19.6.26～19.8.15	1,260,000	1,260,000	中予地方局分のみ指定管理者担当

平成20年度委託業務発注実績

業務番号	団地名	業務名	委託先	工期	請負金額	最終請負金額	備考
中局建第 1 号測の 1	森松団地	専用水道管理委託業務	おさむ工業所	H20.4.1 ~ H20.3.31	1,701,000	1,701,000	
中局建第 2 号測の 1	牛淵団地	エレベーター設備点検委託業務	三菱電機ビルテクノサービス(株)	H20.4.1 ~ H20.3.31	1,291,500	1,291,500	
中局建第 2 号測の 3	石井団地	エレベーター設備点検委託業務	愛媛メンテナンス(株)	H20.4.1 ~ H20.3.31	594,720	594,720	
中局建第 2 号測の 4	朝美団地	エレベーター設備点検委託業務	フジテック(株)	H20.4.1 ~ H20.3.31	289,800	289,800	
中局建第 2 号測の 5	天神梅本団地	エレベーター設備点検委託業務	愛媛メンテナンス(株)	H20.4.1 ~ H20.4.30	25,725	25,725	
中局建第 2 号測の 6	天神梅本団地	エレベーター設備点検委託業務	愛媛メンテナンス(株)	H20.5.1 ~ H20.3.31	282,975	282,975	
中局建第 5 号測の 1	牛淵団地他	給水施設保守点検委託業務	兵頭水道(株)	H20.8.1 ~ H20.3.31	640,500	640,500	
中局建第 5 号測の 2	森松団地他	給水施設保守点検委託業務	(株)勝山水道工業所	H20.8.1 ~ H20.3.31	430,500	430,500	
中局建第 5 号測の 3	中須賀団地他	給水施設保守点検委託業務	(株)松原水道工業所	H20.8.1 ~ H20.3.31	619,500	619,500	
中局建第 5 号測の 4	伊予団地他	給水施設保守点検委託業務	武智水道工業(株)	H20.8.1 ~ H20.3.31	170,100	170,100	
中局建第 6 号測の 1	牛淵団地他	ベランダ手摺他改修工事設計委託業務	新企画設計(株)	H20.8.29 ~ H20.10.14	735,000	735,000	指定管理者担当業務外
中局建第 8 号測の 1	砥部団地	外壁他改修工事設計委託業務	新企画設計(株)	H20.9.25 ~ H21.2.27	5,040,000	5,040,000	指定管理者担当業務外
中局建第 18 号測の 1	松風団地他	貯水槽清掃委託業務	(株)力ネカ	H21.1.9 ~ H21.2.28	1,564,500	1,564,500	
中局建第 20 号測の 1	松風団地他	消防設備点検委託業務	上田消防建設(株)	H21.2.6 ~ H21.3.19	2,824,500	2,824,500	
中局建第 20 号測の 2	牛淵団地他	消防設備点検委託業務	愛媛防災(株)	H21.2.6 ~ H21.3.19	2,247,000	2,247,000	
				合計	18,457,320	18,457,320	
				指定管理者担当業務分	12,682,320	12,682,320	
建築住宅課発注分							
	全県営住宅	県営住宅遊具定期点検業務	タカオ株式会社	H21.2.20 ~ H21.3.20	1,176,000	1,176,000	中予地方局分のみ指定管理者担当
							対象遊具: 全県43団地197基 うち中予18団地106基

県営住宅管理費事業費一覧表

区 分	21 年 度		20 年 度		
	(イ)金額	内 訳	(ロ)金額	内 訳	
報 償 費 ( 管理人謝礼等 )	7,596	管理人3,000円×211人×12ヶ月= 7,596	7,620	管理人3,000円×211人×12ヶ月+ 3,000円×1人×8ヶ月= 7,620	
需 用 費 ( 簡易修繕 )	59,130	(管理戸数)・(20完成分等) = 5,097戸 -35戸 =5,062戸 20年度単価 (11,508円) × 1.015 11,681円 5,062戸 ×11,681円 =59,130千円 59,130千円	98,109	(管理戸数)・(19完成分等) = 5,086戸 -0戸 =5,086戸 19年度単価 (11,554円 +7,813円) × 0.996 19,290円 5,086戸 ×19,290円 =98,109千円 98,109千円	
工 事 請 負	一 般 修 繕 日常・退去修繕	39,985	20年度単価 (7,782円) × 1.015 7,899円 5,062戸 ×7,899円/戸 =39,985千円 39,985千円		工事請負費へ要求替え
	一 般 修 繕	30,212	公共下水道接続工事 0 給水設備修繕 0 浄化槽設備修繕 0 E V設備修繕 0 給湯器取替(伊吹団地) 5,212 浄化槽解体 0 バルコニー手すり改善(中須賀団地) 25,000	41,174	公共下水道接続工事 0 給水設備修繕(潮見団地他) 15,000 浄化槽設備修繕 0 E V設備修繕 0 給湯器取替 0 浄化槽解体(牛淵団地) 14,174 バルコニー手すり改善(牛淵団地) 12,000
	計 画 修 繕	20,372	屋上防水改良 100戸 11,310 水道メーター取替 412戸 8,117 換気扇取替 45戸 945 バランス釜取替 0戸 0	17,783	屋上防水改良 100戸 13,896 水道メーター取替 70戸 1,379 換気扇取替 114戸 2,508 バランス釜取替 0戸 0
	環 境 改 善	119,661	台所改善工事 60戸 17,070 外装改善工事 70戸 30,100 屋外物置改善工事 60戸 11,454 上水道集中検針盤設置工事 0戸 0 住宅用防災機器設置 925戸 20,350 電気幹線改修工事 60戸 14,100 地上デジタル放送対応設備改修工事 1,716戸 26,587	113,350	台所改善工事 78戸 20,639 外装改善工事 80戸 34,400 屋外物置改善工事 60戸 11,454 上水道集中検針盤設置工事 97戸 7,700 住宅用防災機器設置 798戸 25,297 電気幹線改修工事 60戸 13,860 地上デジタル放送対応設備改修工事 0戸 0
	小 計	210,230		172,307	
そ の 他 の 管 理 費	共 済 費	1,800	雇用保険料 121 健康・厚生年金保険料 1,454 特別健康保険料 57 特別厚生年金 108 労働保険料 60	1,775	雇用保険料 120 健康・厚生年金保険料 1,433 特別健康保険料 57 特別厚生年金 105 労働保険料 60
	賃 金	13,349	基本給分 10,148 通勤手当分 400 期末手当6月 653 期末手当12月 735 時間外手当分 1,413	13,313	基本給分 10,148 通勤手当分 364 期末手当6月 653 期末手当12月 735 時間外手当分 1,413
	旅 費	547	住宅管理(滞納整理事務等)旅費 488 改善事業(整備局協議)旅費 59	547	住宅管理(滞納整理事務等)旅費 488 改善事業(整備局協議)旅費 59
	需 用 費 ( 修繕料除く )	927	消耗品費 421 燃料費 62 印刷製本費 444	927	消耗品費 421 燃料費 62 印刷製本費 444
	役 務 費	8,843	電話代 500 催告書、納入通知書郵送 184 火災保険料 5,000 施設賠償責任保険料 3,000 自動車損害賠償保険料 159	8,843	電話代 500 催告書、納入通知書郵送 184 火災保険料 5,000 施設賠償責任保険料 3,000 自動車損害賠償保険料 159
	委 託 料	44,581	公共賃貸住宅募集情報提供体制整備委託料 735 せん孔委託料(管理データベース) 0 県営住宅口座振替事務委託料 525 電算システム保守委託料 6,300 県営住宅退去者滞納家賃収納委託料 1,536 県営住宅専用水道管理委託料 4,000 県営住宅受水槽清掃管理委託料 7,354 県営住宅エレベーター管理委託料 9,076 県営住宅火報設備等保守委託料 6,051 県営住宅遊具点検委託料 1,300 県営住宅修繕工事実施設計 4,704 県営住宅地上波デジタル調査委託 3,000	46,094	公共賃貸住宅募集情報提供体制整備委託料 735 せん孔委託料(管理データベース) 150 県営住宅口座振替事務委託料 525 電算システム保守委託料 7,856 県営住宅退去者滞納家賃収納委託料 1,536 県営住宅専用水道管理委託料 4,067 県営住宅受水槽清掃管理委託料 7,554 県営住宅エレベーター管理委託料 9,950 県営住宅火報設備等保守委託料 5,694 県営住宅遊具点検委託料 1,400 県営住宅修繕工事実施設計 5,627 県営住宅地上波デジタル調査委託 1,000
	使 用 料 及 び 賃 借 料	8,649	会場借上費 26 電力柱、電話柱使用料 320 電算システム機器のリース料 4,344 県営住宅借地料 3,959	11,120	会場借上費 26 電力柱、電話柱使用料 320 電算システム機器のリース料 6,555 県営住宅借地料 4,219
	備 品 購 入 費	30	書籍購入費 30	30	書籍購入費 30
	負 担 金 及 び 交 付 金	109	公共下水道受益者負担金 0 日本住宅協会負担金 90 児童手当負担金 19	109	公共下水道受益者負担金 0 日本住宅協会負担金 90 児童手当負担金 19
	補償補填及び賠償金	3,796	移転補償費(松風団地)	588	移転補償費(松風団地)
償還金利息及び割引料	20	過年度家賃還付金	20	過年度家賃還付金	
公 課 費	97		97		
小 計	82,748	内管理事務費は 38,167千円	83,463	内管理事務費は 37,369千円	
合 計	359,704		361,499		

### 県営住宅管理費一覧表

区 分	1 9 年 度		1 8 年 度		
	(イ)金額	内 訳	(ロ)金額	内 訳	
管理人謝礼等	7,596	管理人3,000円×211人×12ヶ月= 7,596	7,596	管理人3,000円×211人×12ヶ月= 7,596	
需用費 (簡易補修)	97,339	(管理戸数)-(18完成分等)= 5,086 -60戸 =5,026戸 18年度単価(11,497円+7,774円)× 1.005 19,367円 5,026戸 ×19,367円 =97,339千円 97,339千円	96,374	(管理戸数)-(17完成分等)= 5,061 -60戸 =5,001戸 17年度単価(11,327円+7,659円)× 1.015 19,271円 5,001戸 ×19,271円 =96,374千円 96,374千円	
工 事 請 負 費	一般修繕 日常・退去修繕	0	需用費に要求替え	0	需用費に要求替え
	一般修繕 日常・退去修繕以外	26,747	ガス配管改修工事 0 公共下水道接続工事(三町団地) 9,611 給水設備修繕(森松団地他) 7,080 浄化槽設備修繕(森松団地他) 2,800 E V設備修繕(牛淵団地) 300 給湯器取替(大洲東団地) 2,048 テレビ視聴改修(地上波デジタル対応) 4,908	700	ガス配管改修工事(西条東団地) 700 公共下水道接続工事 0 給水設備修繕 0 浄化槽設備修繕 0 E V設備修繕 0 給湯器取替(大洲東団地) 0 遊具撤去及び設置工事 0
	計画修繕	24,520	屋上防水改良 88戸 12,355 水道メーター取替 248戸 4,712 換気扇取替 50戸 995 バランス釜取替 83戸 6,458	26,597	屋上防水改良 118戸 15,924 水道メーター取替 0戸 0 換気扇取替 94戸 1,880 バランス釜取替 116戸 8,793
	環境改善	130,273	台所改善工事 102戸 25,806 外装改善工事 83戸 35,441 鋼製建具取替工事 0戸 0 屋外物置改善工事 70戸 12,663 上水道集中検針盤設置工事 120戸 15,780 住宅用防災機器設置 781戸 31,943 電気幹線改修工事 30戸 8,640	146,759	台所改善工事 90戸 22,869 外装改善工事 60戸 24,180 鋼製建具取替工事 0戸 0 屋外物置改善工事 60戸 10,548 上水道集中検針盤設置工事 260戸 34,190 住宅用防災機器設置 1018戸 54,972 電気幹線改修工事 0戸 0
	小 計	181,540		174,056	
そ の 他	共 済 費	840	雇用保険料 73 健康・厚生年金保険料 664 特別健康保険料 27 特別厚生年金 48 労働保険料 28	0	雇用保険料 健康・厚生年金保険料 特別健康保険料 特別厚生年金 労働保険料
	賃 金	6,301	基本給分 4,799 通勤手当分 186 期末手当6月 309 期末手当12月 338 時間外手当分 669	0	基本給分 通勤手当分 期末手当6月 期末手当12月 時間外手当分
	旅 費	547	住宅管理(滞納整理事務等)旅費 488 改善事業(整備局協議)旅費 59	513	住宅管理(滞納整理事務等)旅費 513
	需用費 (修繕料除く)	927	消耗品費 421 燃料費 62 印刷製本費 444	927	消耗品費 421 燃料費 62 印刷製本費 444
	役 務 費	8,843	電話代 500 催告書、納入通知書郵送 184 火災保険料 5,000 施設賠償責任保険料 3,000 自動車損害賠償保険料 159	8,969	電話代 26 催告書、納入通知書郵送 184 火災保険料 5,000 施設賠償責任保険料 3,600 自動車損害賠償保険料 159
管 理 費	委 託 料	44,821	公共賃貸住宅募集情報提供体制整備委託料 735 せん孔委託料(管理データベース) 150 県営住宅口座振替事務委託料 525 電算システム保守委託料 7,856 新築団地登記委託料(朝美団地) 0 県営住宅専用水道管理委託料 4,110 県営住宅受水槽清掃管理委託料 8,119 県営住宅エレベーター管理委託料 9,950 県営住宅火報設備等保守委託料 5,785 県営住宅遊具点検委託料 1,400 県営住宅浄化槽清掃委託料 0 公共下水道接続工事実施設計 0 県営住宅修繕工事実施設計 4,891 県営住宅地上波デジタル調査設計委託 1,300	56,363	公共賃貸住宅募集情報提供体制整備委託料 735 せん孔委託料(管理データベース) 150 県営住宅口座振替事務委託料 525 電算システム保守委託料 5,166 新築団地登記委託料(朝美団地) 500 県営住宅専用水道管理委託料 4,246 県営住宅受水槽清掃管理委託料 8,731 県営住宅エレベーター管理委託料 9,950 県営住宅火報設備等保守委託料 4,310 県営住宅遊具点検委託料 1,500 県営住宅浄化槽清掃委託料 14,050 公共下水道接続工事実施設計 500 県営住宅修繕工事実施設計 2,600 県営住宅地上波デジタル調査設計委託 3,400
	使用料及び賃借	9,964	会場借上費 26 電力柱、電話柱使用料 320 電算システム機器のリース料 6,756 県営住宅借地料 2,862	11,296	会場借上費 26 電力柱、電話柱使用料 320 電算システム機器のリース料 8,088 県営住宅借地料 2,862
	負担金及び交付金	1,972	公共下水道受益者負担金 1,882 日本住宅協会負担金 90	90	公共下水道受益者負担金 0 日本住宅協会負担金 90
	償還金利子及び割引料	20	過年度家賃還付金 20	2	過年度家賃還付金 2
	公 課 費	97		97	
小 計	74,332		78,257		
合 計	360,807		356,283		

## 県営住宅家賃徴収状況(中予地方局管内分)

平成20年5月31日現在

年度		調定額 (円)	収入額 (円)	欠損額 (円)	未収額 (円)	徴収率 (%)
17年度	現年度	626,019,200	610,046,200		15,973,000	97.44
	過年度	62,352,720	17,300,340	3,722,700	41,329,680	27.74
	計	688,371,920	627,346,540	3,722,700	57,302,680	91.13
18年度	現年度	622,990,300	605,218,600		17,771,700	97.14
	過年度	57,302,680	13,874,100	542,000	42,886,580	24.21
	計	680,292,980	619,092,700	542,000	60,658,280	91.00
19年度	現年度	628,622,800	609,849,400		18,773,400	97.01
	過年度	60,658,280	15,951,300	4,349,900	40,357,080	26.29
	計	689,281,080	625,800,700	4,349,900	59,130,480	90.79

